

STEP™ 50

Sähköinen nosto-oven lukko



Varmaa lukitusta STEP 50 sähkölukolla

Vankka rakenne

STEP 50 on ennen kaikkea kehitetty teollisuusympäristöön, lukko kestää kovia voimia jopa 10000N:iin.

Patentoidun tekniikkansa ansiosta STEP 50 vapauttaa lukituksen jopa 5kN voiman alaisena.

STEP 50 voidaan varustaa mekaanisella lukkopesällä, joka mahdollistaa lukon manuaalisen lukituksen ja avauksen oven sisäpuolelta.

Ovi voidaan aina sulkea, lukon solenoidin tai mekaanisen pesän asennosta riippumatta.
Ovi lukkiutuu aina mikäli mekaaninen pesä sekä lukon solenoidi ovat lukitussa asennossa.

Helppo asentaa

STEP 50 voidaan asentaa joko oven oikealle tai vasemmalle puolelle. STEP 50 on suhteellisen pienikokoinen mutta silti vankkarakenteinen, jonka ansiosta lukko voidaan asentaa mekaanisen pesän käyttömukavuutta sekä kaapeloinnin turvallisuutta ajatellen.

Helppo ja luotettava tilan valvonta on yksi tärkeimpiä ominaisuuksia nosto-ovi lukituksessa. STEP 50 on erityisesti kehitetty etähallintaa ajatellen, esim. keskusvalvomosta tai muusta etäohjauspaikasta. STEP 50 vapauttaa lukituksen kun lukon solenoidi aktivoidaan. Oven tilatietoja kuten, ovi auki/kiinni ja lukittu/auki voidaan helposti ohjata halutuille lähteille kuten indikointivalolle tai hälytyskeskukselle.



STEP 50 on helppo asentaa nosto-oven kiskoon.



Vastarauta lukitussa asennossa.

Kytkentä

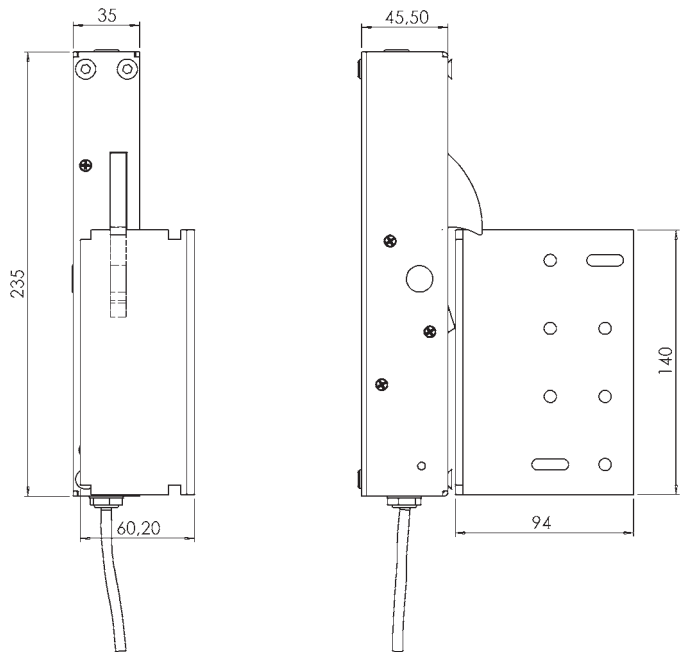
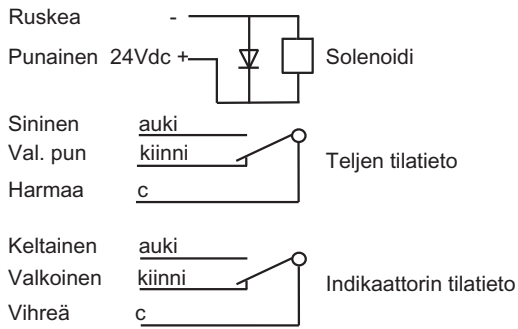

5 metrinen kaapeli sisältyy toimitukseen

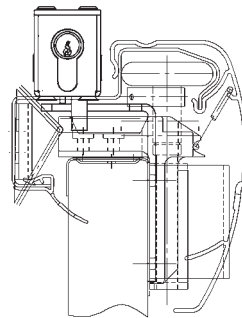

Tekniset tiedot:

Murtolujuus: 10000N

Materiaali: Runko ruostumatonta terästä, lukitsevat osat karkaistua terästä.

Jännite: 24 V Dc +/- 10%, 100% ED, 6.5W

Smart Key Oy

Smart Key Oy • Kiilletie 1 • 65300 Vaasa • Finland

Puh. +358(0)6-3195760 • Fax +358(0)6-3195770 • www.smartkey.fi • info@smartkey.fi